

## ЗАКАЗ ЦУЛАГ НА ПИЛУ

Заказываются оснастка для обработки ПВХ профилей:

Система: \_\_\_\_\_

Арт.№ профиля: \_\_\_\_\_

Данные по оборудованию:

Фирма изготовитель: \_\_\_\_\_

Поставщик: адрес, тел. \_\_\_\_\_

Модель: \_\_\_\_\_

Год изготовления: \_\_\_\_\_

Параметры рабочего стола: длина и ширина.

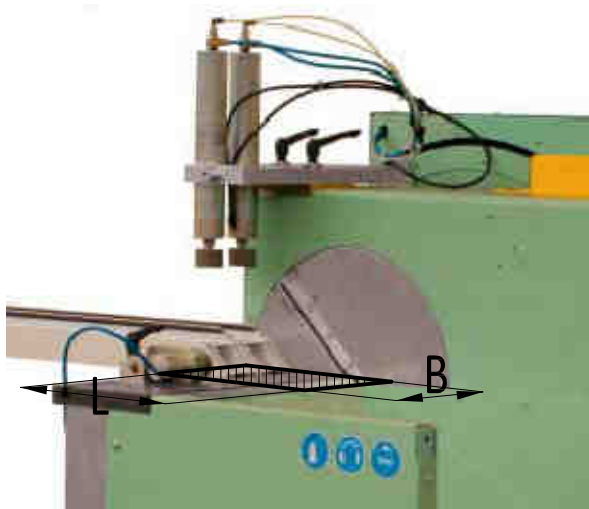

Длина рабочего стола: L= \_\_\_\_\_ мм

Ширина рабочего стола: B= \_\_\_\_\_ мм

Имеется ли верхний прижим профилей? (см рис.)

ДА     НЕТ

Укажите положение профиля на рабочем столе:

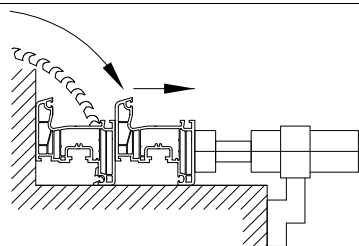

Фурнитурный паз снизу

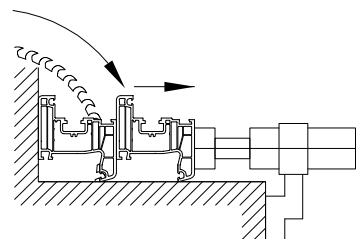

Фурнитурный паз сверху

**Если у Вас уже есть эскиз цулаг от производителя станка с указанием всех размеров, либо хотите сделать собственный, то можете его выслать в качестве заявки.**

ПЕРЕРАБОТЧИК		
КОНТАКТНОЕ ЛИЦО, ДОЛЖНОСТЬ		
АДРЕС		
ТЕЛЕФОН, ФАКС, E-MAIL		дата

## ЗАКАЗ СВАРОЧНЫХ ЦУЛАГ

Заказываются оснастка для обработки ПВХ профилей:

Система:	
Арт.№ рамы:	
Арт.№ створки:	

Данные по оборудованию:

Фирма изготовитель:	
Поставщик: адрес, тел.	
Модель:	
Год изготовления:	
Число голов сварочной машины:	<input type="checkbox"/> 1-головочная <input type="checkbox"/> 2-х-головочная <input type="checkbox"/> 4-х-головочная

Вид крепления цулаги к станине машины:

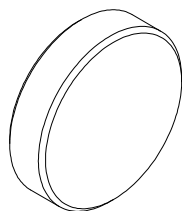

Магниты

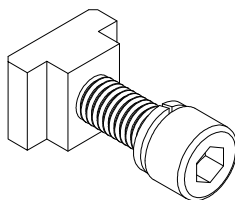

Сухарь

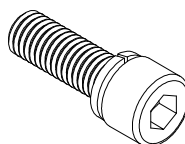

Винт М \_\_\_ х \_\_\_

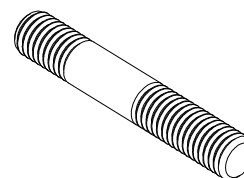

Шпилька М \_\_\_ х \_\_\_

Прочее

Укажите размеры цулаг:

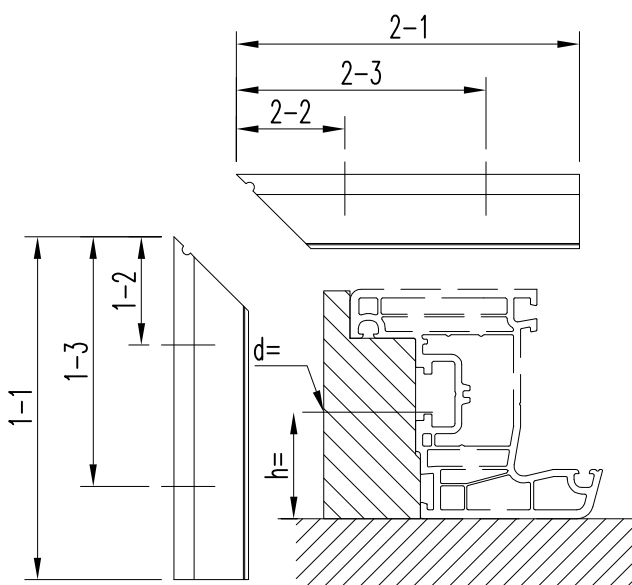

1-1= \_\_\_\_\_ мм  
 1-2= \_\_\_\_\_ мм  
 1-3= \_\_\_\_\_ мм  
 2-1= \_\_\_\_\_ мм  
 2-2= \_\_\_\_\_ мм  
 2-3= \_\_\_\_\_ мм  
 h= \_\_\_\_\_ мм  
 d= \_\_\_\_\_ мм

Если что-либо не указано в местах крепления цулаг изобразите максимально подробно в виде эскиза с указанием размеров:

**Если у Вас уже есть эскиз цулаг от производителя станка с указанием всех размеров, либо хотите сделать собственный, то можете его выслать в качестве заявки.**

ПЕРЕРАБОТЧИК		
КОНТАКТНОЕ ЛИЦО, ДОЛЖНОСТЬ		
АДРЕС		подпись
ТЕЛЕФОН, ФАКС, E-MAIL		дата

## ЗАКАЗ ЗАЧИСТНЫХ ФРЕЗ

Заказываются оснастка для обработки ПВХ профилей:

Система:

Арт.№ рамы:

Арт.№ створки:

Данные по оборудованию:

Фирма изготовитель:

Поставщик: адрес, тел.

Модель:

Год изготовления:

Укажите диаметр шпинделя, минимальный диаметр фрезы:

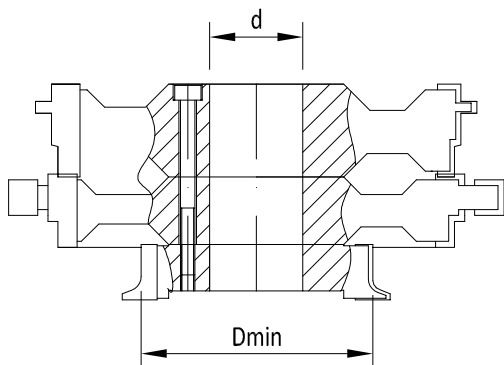

d= \_\_\_\_\_ мм (диаметр шпинделя)

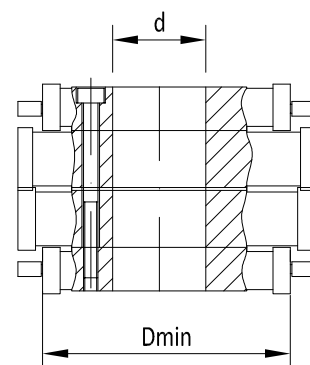

Dmin= \_\_\_\_\_ мм (минимальный диаметр)

Укажите внутренний (W), внешний (Wn) диаметры и общую длину (L) втулки

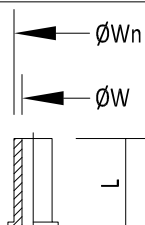

ØW= \_\_\_\_\_ мм

ØWn= \_\_\_\_\_ мм

L= \_\_\_\_\_ мм

Шпоночный паз:

a= \_\_\_\_\_ мм

h= \_\_\_\_\_ мм

Шпоночный паз отсутствует:

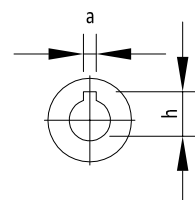

Втулка отсутствует:

Укажите направление вращения (вид сверху):



Правое-  
по часовой



Левое-  
против часовой

Расположение створки на станке

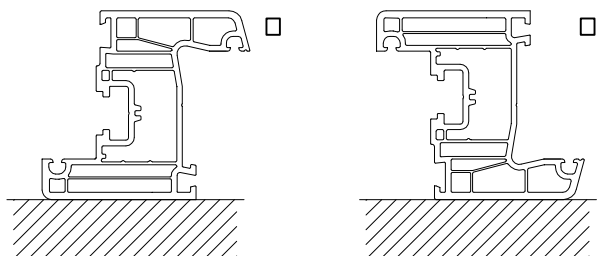

Расположение рамы на станке

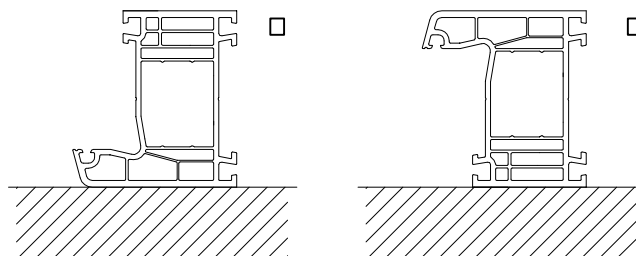

ПЕРЕРАБОТЧИК		
КОНТАКТНОЕ ЛИЦО, ДОЛЖНОСТЬ		
АДРЕС		подпись
ТЕЛЕФОН, ФАКС, E-MAIL		дата

## ЗАКАЗ ИМПОСТНОЙ ФРЕЗЫ

Заказываются оснастка для обработки ПВХ профилей:

Система: \_\_\_\_\_

Арт.№ импоста: \_\_\_\_\_

Данные по оборудованию:

Фирма изготовитель: \_\_\_\_\_

Поставщик: адрес, тел. \_\_\_\_\_

Модель: \_\_\_\_\_

Год изготовления: \_\_\_\_\_

Укажите диаметр шпинделя, максимальный диаметр фрезы:

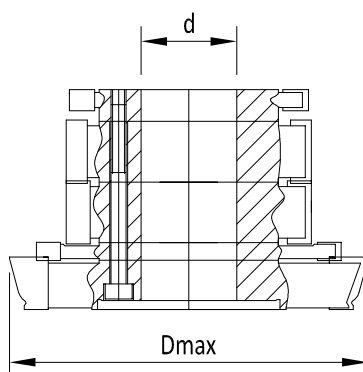

d= \_\_\_\_\_ мм (диаметр шпинделя)

Dmax= \_\_\_\_\_ мм (максимальный диаметр)

Укажите внутренний (W), внешний (Wn) диаметры и общую длину (L) втулки

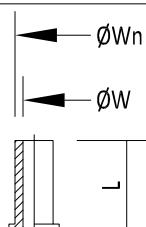

ØW= \_\_\_\_\_ мм

ØWn= \_\_\_\_\_ мм

L= \_\_\_\_\_ мм

Шпоночный паз:

a= \_\_\_\_\_ мм

h= \_\_\_\_\_ мм

Шпоночный паз отсутствует:

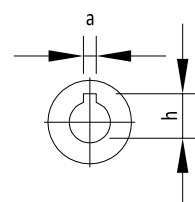

Втулка отсутствует:

Расположение импоста на станке

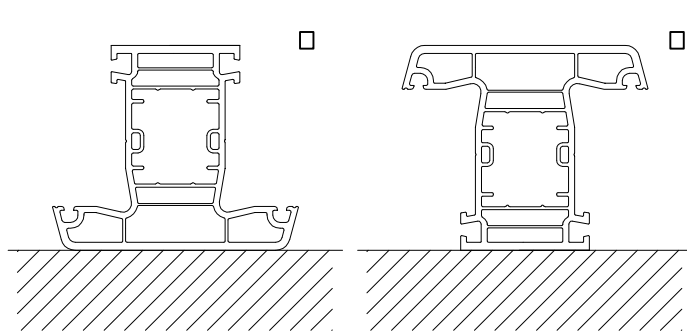

Укажите направление вращения (вид сверху):

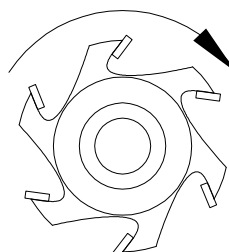

Правое- по часовой

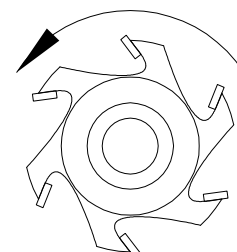

Левое-против часовой

ПЕРЕРАБОТЧИК		
КОНТАКТНОЕ ЛИЦО, ДОЛЖНОСТЬ		
АДРЕС		подпись
ТЕЛЕФОН, ФАКС, E-MAIL		дата

## ЗАКАЗ ЦУЛАГ ДЛЯ РЕЗКИ ШТАПИКА

Заказываются оснастка для обработки ПВХ профилей:

Система: \_\_\_\_\_

Арт.№ штапика: \_\_\_\_\_

Данные по оборудованию:

Фирма изготовитель: \_\_\_\_\_

Поставщик: адрес, тел. \_\_\_\_\_

Модель: \_\_\_\_\_

Год изготовления: \_\_\_\_\_

Укажите направление подачи пилы

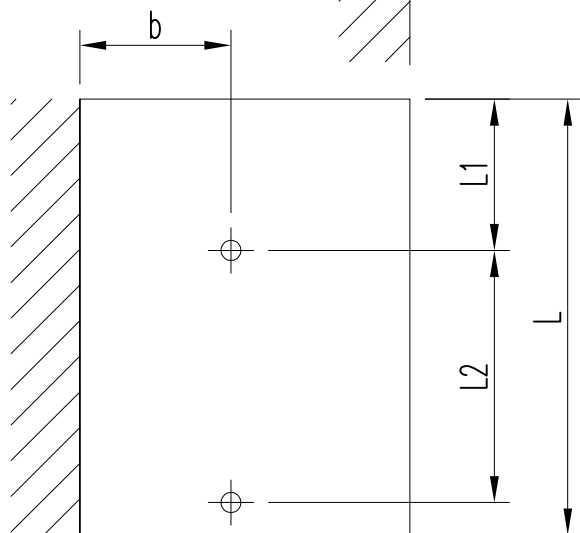
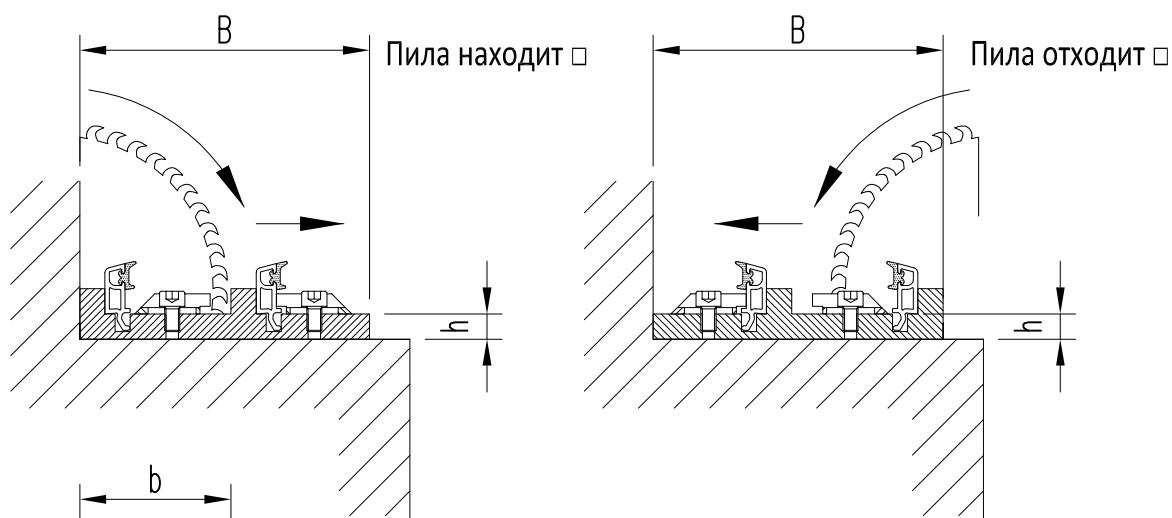

Длина рабочего стола: L= \_\_\_\_\_ мм  
 Расстояние до крепежного отв L1= \_\_\_\_\_ мм  
 Межосевое расстояние по крепежным отв L2= \_\_\_\_\_ мм  
 Ширина рабочего стола: B= \_\_\_\_\_ мм  
 Расстояние до крепежного отв b= \_\_\_\_\_ мм  
 Высота от рабочего стола до штапика b= \_\_\_\_\_ мм

**Если у Вас уже есть эскиз цулаг от производителя станка с указанием всех размеров, либо хотите сделать собственный, то можете его выслать в качестве заявки.**

ПЕРЕРАБОТЧИК		
КОНТАКТНОЕ ЛИЦО, ДОЛЖНОСТЬ		
АДРЕС		
ТЕЛЕФОН, ФАКС, E-MAIL		дата